

Weltevree[®]
bended table
wood



PRODUCT MANUAL

a stable
seat, no
matter the
surface

BENDED TABLE WOOD

by Jair Straschnow

NL

Gefeliciteerd met de aankoop van de Weltevree Bended Table Wood!

In deze handleiding staat precies beschreven hoe de Bended Table Wood in elkaar gezet moet worden. Ook bevat dit document algemene informatie over het product, het materiaal en de garantie.

De Bended Table Wood heeft een vriendelijk uiterlijk door de warme tinten die het thermo essenhout aan de tafel geeft. Het gebruikte hout heeft een thermische behandeling gekregen waardoor de tafel zonder problemen buiten gebruikt kan worden. Het frame van de Bended Table Wood is net als de andere producten uit de Bended Series vervaardigd door stalen platen te buigen in een hoek van 45 graden. Het fijnste van dit design? De tafel zal nooit wiebelen en staat stabiel op elke ondergrond.

ENG

Congratulations on purchasing the Weltevree Bended Table Wood!

This manual describes exactly how to assemble the Bended Table Wood. This document also contains general information about the product, the material and the warranty.

The Bended Table Wood has a friendly appearance due to the warm tones that the thermo ash wood gives to the table. The wood used has been given a thermal treatment so that the table can be used outdoors without any problems. The frame of the Bended Table Wood, like the other products from the Bended Series, is made by bending steel plates at an angle of 45 degrees. The best thing about this design? The table will never wobble and is stable on any surface.

DE

Glückwunsch zum Kauf des Weltevree Bended Table Wood!

Diese Anleitung beschreibt genau, wie der Bended Table Wood zusammengebaut wird. Dieses Dokument enthält auch allgemeine Informationen über das Produkt, das Material und die Garantie.

Der Bended Table Wood hat eine freundliche Ausstrahlung durch die warmen Farbtöne, die das Thermoeschenholz dem Tisch verleiht. Das verwendete Holz wurde einer thermischen Behandlung unterzogen, sodass der Tisch problemlos im Außenbereich eingesetzt werden kann. Das Gestell des Bended Table Wood wird, wie auch die anderen Produkte der Bended Series, durch Biegen von Stahlplatten in einem Winkel von 45 Grad hergestellt. Das Beste an diesem Design? Der Tisch wackelt nie und steht stabil auf jedem Untergrund.

DIMENSIONS & SPECIFICATIONS

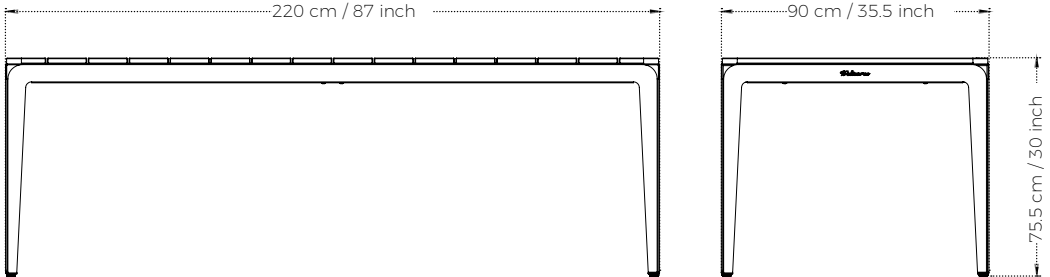

Bended Table Wood

Materiaal / Material / Material

Gepoedercoat staal, thermisch

gemodificeerd essenhout

Powder coated steel, thermally modified ash wood

Pulverbeschichtetes staal, thermisch modifiziertes Eschenholz

Kleuren / Colors / Farben

Pale green / Grey blue / Light grey

Afmetingen / Dimensions / Größe

Height 75.5 cm / 30 inch

Width 220 cm / 87 inch

Depth 90 cm / 35.5 inch

Gewicht / Weight / Gewicht

54 kg / 119 lbs

Levering / Delivery / Lieferung

In dozen / *In boxes* / In Kisten

225 x 85 x 8 cm

113 x 110 x 8 cm

Onderhoud / Maintenance / Wartung

NL

De levensduur van een product hangt af van het gebruik en de omgeving. Om de maximale levensduur te bereiken raden we aan de producten tijdens de winter op te bergen in een droge en goed geventileerde ruimte. Dek de meubels niet af met plastic, de chemische componenten in dit materiaal kunnen na verloop van tijd het uiterlijk van de poedercoating aantasten.

Onderhoud van gepoedercoat staal:

De poten van de tafel zijn gemaakt van verzinkt en gepoedercoat staal. We raden aan vogelpoep zo snel als mogelijk te verwijderen. Wanneer je dit niet doet, bestaat de mogelijkheid dat de poedercoating permanent beschadigd. Reinig de poten van de tafel met een zachte doek of een borstel die niet schuurt. Gebruik lauwwarm water met een milde zeepoplossing. Spoel de poten af met schoon water en droog deze wederom met een zachte doek.

Onderhoud van hout:

De bladen van de tafel zijn gemaakt van thermisch gemodificeerd essenhout. Dit hout heeft weinig onderhoud nodig voor een lange levensduur. Om de levensduur nog verder te verlengen, het verweringsproces te vertragen en te beschermen tegen vlekken raden we aan om het hout één keer per jaar met een hout olie te behandelen.

Pas op: we raden je aan om geen items langer dan een paar dagen op het houten tafelblad te laten staan. Dit kan namelijk voor verkleuring zorgen.

Onderhoud na gebruik:

Door de tafel na gebruik met een vochtige doek af te nemen zullen vlekken minder snel diep in het hout trekken. Bij een geoliede tafel zullen vlekken minder snel intrekken wat het schoonmaken vereenvoudigd. Gebruik voor hardnekkige vlekken een harde borstel en water. We raden het gebruik van een hogedrukreiniger af gezien dit de vezels van het hout kan beschadigen.

Jaarlijks onderhoud:

We raden aan om het hout één a twee keer per jaar grondig te reinigen. Blijft de tafel het gehele jaar door buiten staan, doe het dan twee keer per jaar;

- Maak de tafel nat, gebruik hiervoor een doek of een tuinslang. (geen hogedrukreiniger gebruiken).
- Breng wat groene zeep aan op het oppervlak.
- Schrob met een harde borstel in de nerfrichting van het hout. De groene zeep moet hierbij gaan schuimen. Doe dit tot het hout goed schoon is.
- Spoel na met schoon water totdat alle zeep verdwenen is.
- Behandel het hout desgewenst met een olie. Het is dan aan te raden om de stalen onderdelen af te plakken met een schilderstape.

EN

The lifespan of a product depends on its use and the environment it is 'living' in. To achieve the maximum lifespan, we recommend storing the products in a dry and well-ventilated area during the winter period. Do not cover the furniture with plastic, the chemical component compounds in this material may, over time, affect the appearance of the powder coating.

Maintenance of powder coated steel:

The legs of the table are made of galvanized and powder coated steel. We recommend removing bird feces as soon as possible. If you do not do this, there is a possibility of permanent damage to the powder coating. Clean the legs of the table with a soft cloth or a brush that does not scour. Use lukewarm water with a or a mild soap solution. Rinse the legs with clean water and dry again with a soft cloth.

Maintenance of wood:

The top of the table is made of thermally modified ash wood. This wood requires little to no maintenance for a long life. To further extend the lifespan, to slow down the weathering process and protect against stains, we recommend treating the wood with a wood oil at least once a year.

Attention: *we recommend not leaving items on the wooden table top for more than a few days. This may cause discoloration.*

Maintenance after use:

By wiping the table with a damp cloth after use, stains are less likely to penetrate deep into the wood. Stains will not penetrate as quickly into an oiled table, which makes cleaning easier. For hard to remove stains, use a hard brush, some soft soap and water. We do not recommend the use of a high-pressure cleaner as this can damage the fibers of the wood.

Annual maintenance:

We recommend cleaning the wood thoroughly once or twice a year. If the table will be outside all year, we recommend maintenance twice a year:

- *Wet the table, use a cloth or a garden hose (do not use a high-pressure cleaner).*
- *Apply some soft soap to the surface.*
- *Scrub with a hard brush in the direction of the grain of the wood. The soft soap should foam when doing this. Do this until the wood is thoroughly clean.*
- *Rinse with clean water until all soap has disappeared.*
- *If desired, treat the wood with an oil. It is then advisable to tape the steel parts with a painter's tape before you oil the wooden panels.*

DE

Die Lebensdauer eines Produkts hängt von der Nutzung und der Umgebung ab. Um eine maximale Haltbarkeit zu erreichen, empfehlen wir, die Produkte im Winter an einem trockenen und gut belüfteten Ort zu lagern. Decken Sie die Möbel nicht mit Kunststoff ab, die chemischen Bestandteile in diesem Material können mit der Zeit das Aussehen der Pulverbeschichtung beeinträchtigen.

Pflege von pulverbeschichtetem Stahl:

Die Tischbeine sind aus verzinktem und pulverbeschichtetem Stahl. Wir empfehlen, Vogelkot so schnell wie möglich zu entfernen. Wenn Sie dies nicht tun, besteht die Möglichkeit, dass die Pulverbeschichtung dauerhaft beschädigt wird. Reinigen Sie die Tischbeine mit einem weichen Tuch oder einer nicht scheuernden Bürste. Verwenden Sie lauwarmes Wasser mit einer milden Seifenlösung. Spülen Sie die Beine mit klarem Wasser ab und trocknen Sie sie erneut mit einem weichen Tuch ab.

Pflege von Holz:

Die Tischplatten sind aus thermisch modifiziertem Eschenholz. Dieses Holz erfordert wenig Pflege für eine lange Lebensdauer. Um die Lebensdauer noch weiter zu verlängern, den Verwitterungsprozess zu verlangsamen und vor Flecken zu schützen, empfehlen wir, das Holz einmal jährlich mit einem Holzöl zu behandeln.

Achtung: Wir empfehlen, Gegenstände nicht länger als ein paar Tage auf der Holztischplatte liegen zu lassen. Dies kann zu Verfärbungen führen.

Wartung nach Gebrauch:

Indem Sie den Tisch nach Gebrauch mit einem feuchten Tuch abwischen, dringen Flecken nicht so schnell tief in das Holz ein. Bei einem geölten Tisch dringen Flecken nicht so schnell ein, was die Reinigung vereinfacht. Verwenden Sie für hartnäckige Flecken eine harte Bürste und Wasser. Die Verwendung eines Hochdruckreinigers wird nicht empfohlen, da dies die Holzfasern beschädigen kann.

Jährliche Wartung:

Wir empfehlen, das Holz ein- bis zweimal im Jahr gründlich zu reinigen. Wenn der Tisch das ganze Jahr über draußen steht, tun Sie dies zweimal im Jahr:

- Befeuchten Sie den Tisch mit einem Tuch oder einem Gartenschlauch. (keinen Hochdruckreiniger verwenden).
- Tragen Sie etwas grüne Seife auf die Oberfläche auf.
- Mit einer harten Bürste in Richtung der Holzmaserung schrubben. Die grüne Seife sollte schäumen. Tun Sie dies, bis das Holz sauber ist.
- Mit sauberem Wasser abspülen, bis die gesamte Seife weg ist.
- Falls gewünscht, behandeln Sie das Holz mit einem Öl. Es ist dann ratsam, die Stahlteile abzukleben.

Benodigheden:

Handleiding

2 Personen

Necessities:

Manual

2 Persons

Voraussetzungen:

Anleitung

2 Personen

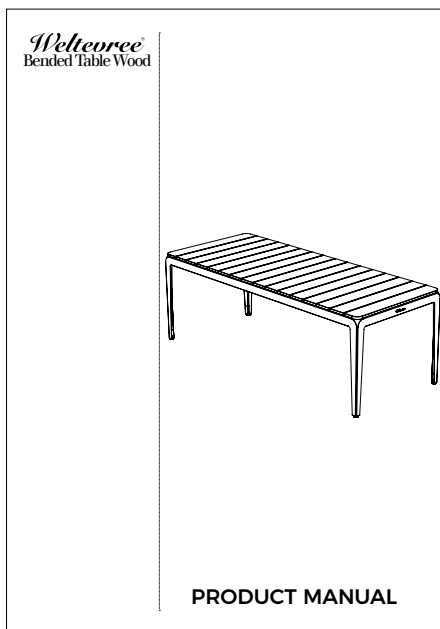
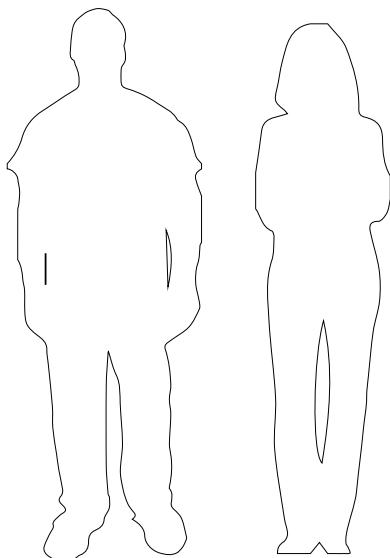

Onderdelen kleine doos /

Parts in small box /

Teile in kleiner Box

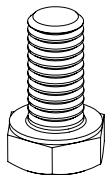

24x
Bout M6 x 12 mm /
Bolt M6 x 12 mm /
Bolzen M6 x 12 mm

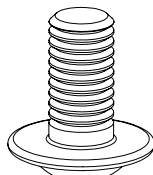

12x
Bout M6 x 12 mm /
Bolt M6 x 12 mm /
Bolzen M6 x 12 mm

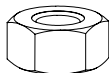

4x
Moer M6 /
Nut M6 /
Mutter M6

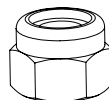

16x
Borgmoer M6 mm /
Lock nut M6 /
Kontermutter M6

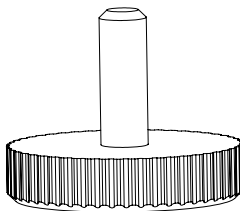

4x
Meubelvoet /
Furniture foot /
Möbelfuß



1x
Inbussleutel 4 /
Hex key 4 /
Inbusschlüssel 4



2x
Steeksleutel 10 /
Wrench 10 /
Schraubenschlüssel 10

Onderdelen grote doos /
Parts in big box /
Teile in großer Box

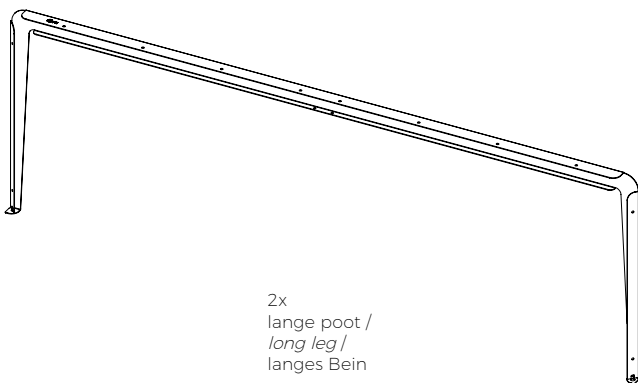

2x
lange poot /
long leg /
langes Bein

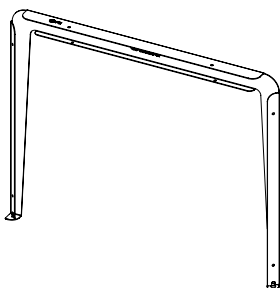

1x
Poot met logo /
Leg with logo /
Bein mit Logo

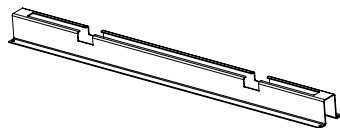

1x
Steunbalk /
Support beam /
Stützteil

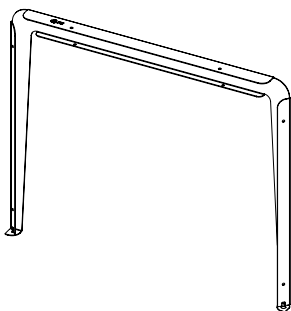

1 x
korte poot /
short leg /
kurzes Bein

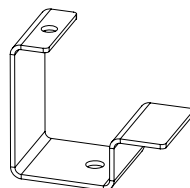

4x
Steunstukken /
Support pieces /
Stützstücke

Onderdelen middelgrote doos /
Parts in medium box /
Teile in mittlerer Box

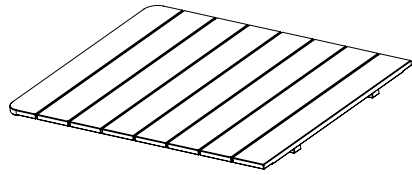

2x
Tafelblad /
Table top /
Tischplatte

Advies

Als de Bended Table Wood buiten wordt geplaatst, raden wij aan het tafelblad te behandelen met beits of olie om het te beschermen tegen vocht.

Advice

If the Bended Table Wood is to be placed outdoors, we recommend treating the table top with stain or oil to protect it from moisture.

Ratschläge

Wird der Bended Table Wood im Freien aufgestellt, raten wir an die Tischplatte zum Schutz vor Feuchtigkeit mit Beize oder Öl zu behandeln.

Let op

Zorg voor een schone en het liefst zachte ondergrond om krassen op het product te voorkomen. Gebruik bijvoorbeeld de verpakking van de Bended Table Wood ter bescherming.

Attention

Before you start, make sure the surface is clean and preferably soft to prevent damage or scratches to the product. Tip: use the packaging of the Bended Table Wood for protection.

Achtung

Bevor Sie beginnen, stellen Sie sicher, dass die Oberfläche sauber und vorzugsweise weich ist, um Beschädigungen oder Kratzer zu vermeiden. Sie können die Verpackung zum Schutz verwenden.

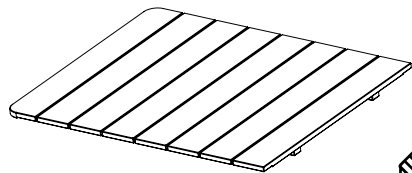

Assembleren / Assembly / Montage

Step 1

Schuif de eerste twee poten in elkaar. Let hierbij goed op welk voetje onder en boven komt. Dit past maar op één manier. Maak ze vast met 12 mm bouten en borgmoeren maar draai ze nog niet gelijk volledig vast!

Step 1

Slide the first two legs together. Pay attention to which foot goes above and which one goes beneath. This will only fit in one manner. Secure them with 12mm bolts and locknuts but don't tighten them completely yet!

Schritt 1

Schieben Sie die ersten beiden Beine zusammen. Achten Sie darauf, welcher Fuß nach oben und welcher nach unten geht. Dies wird nur auf eine Weise passen. Sichern Sie sie mit 12-mm-Schrauben und Kontermuttern, aber ziehen Sie sie noch nicht vollständig fest!

Let op

Zorg voor een schone en het liefst zachte ondergrond om krassen op het product te voorkomen. Gebruik bijvoorbeeld de verpakking van de Bended Table Wood ter bescherming.

Attention

Before you start, make sure the surface is clean and preferably soft to prevent damage or scratches to the product. You can use the packaging of the Bended Table Wood for protection.

Achtung

Bevor Sie beginnen, stellen Sie sicher, dass die Oberfläche sauber und vorzugsweise weich ist, um Beschädigungen oder Kratzer zu vermeiden. Sie können die Verpackung zum Schutz verwenden.

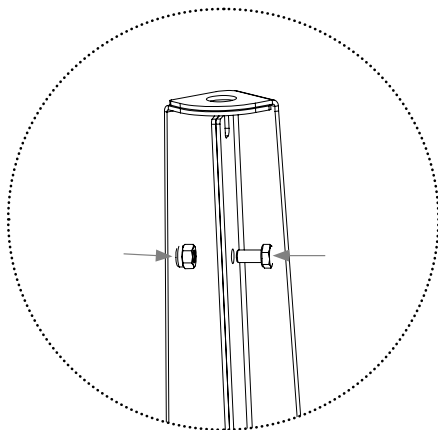
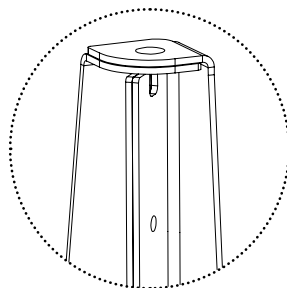
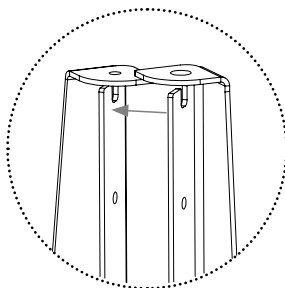
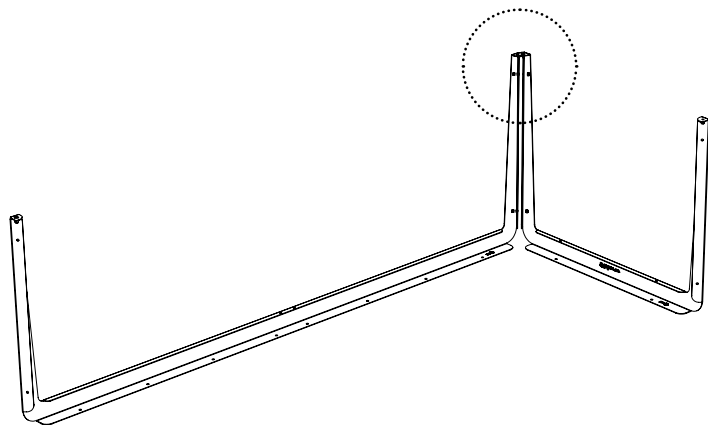

Stap 2

Monteer nu de tweede lange poot, doe dit op dezelfde wijze als bij stap 1.

Step 2

Now attach the second long leg to the frame, in the same way as in step 1.

Schritt 2

Befestigen Sie nun das zweite lange Bein auf die gleiche Weise wie in Schritt 1.

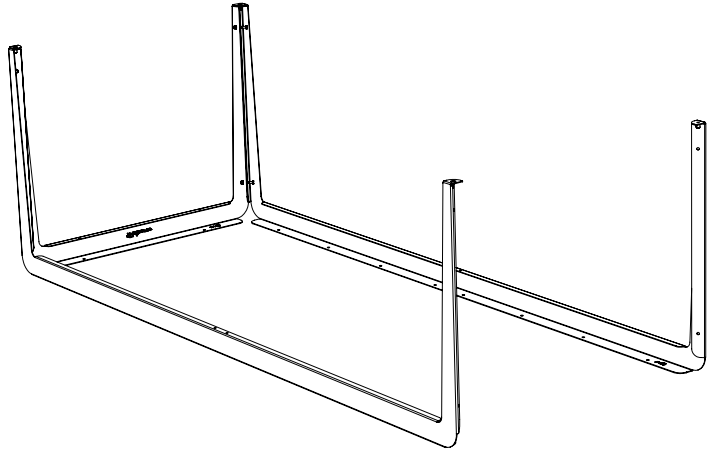

Stap 3

Schuif de steunbalk het midden van de poten en maak deze vervolgens vast met de bolkopbouten en borgmoeren.

Step 3

Slide the support beam down the center of the legs, then secure it with the button head bolts and locknuts.

Schritt 3

Schieben Sie den Stützbalken in der Mitte der Beine nach unten und sichern Sie ihn dann mit den Rundkopfschrauben und Sicherungsmuttern.

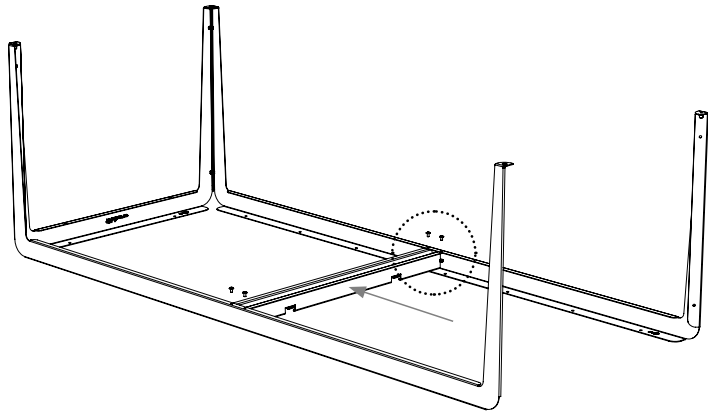

Let op

Schuif de steunbalk er voorzichtig tussen en zet de losse poten zodig een stuk naar buiten toe om schade te voorkomen aan het product.

Attention

Carefully slide the support beam in and, if necessary, extend the loose legs slightly outwards to prevent damage to the product.

Achtung

Schieben Sie den Stützbalken vorsichtig hinein und strecken Sie die losen Beine bei Bedarf etwas nach außen, um Kratzer am Produkt zu vermeiden.

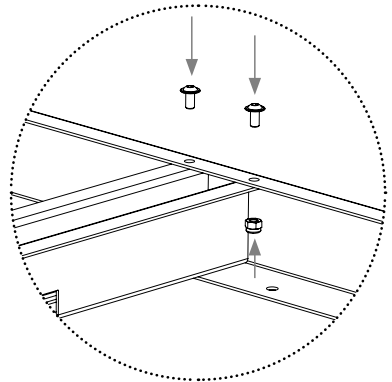

Stap 4

Monteer nu de laatste poot exact op dezelfde manier als bij stap 1 en 2.

Step 4

Now mount the last leg to the table the same way as in steps 1 and 2.

Schritt 4

Montieren Sie nun das letzte Bein auf die gleiche Weise wie in Schritt 1 und 2.

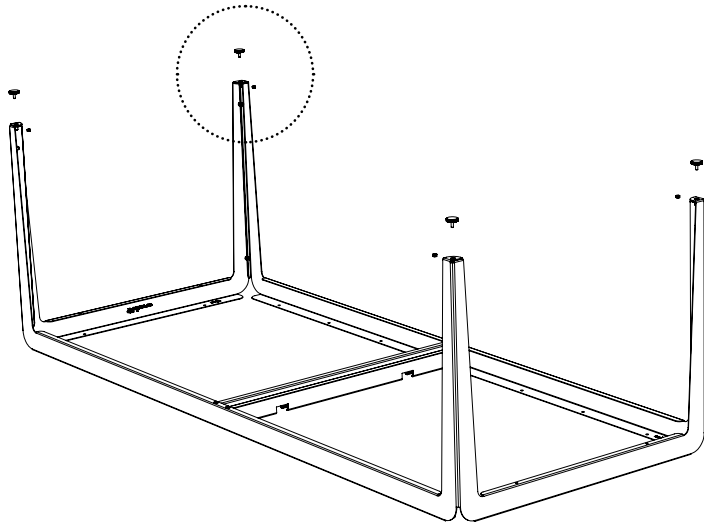
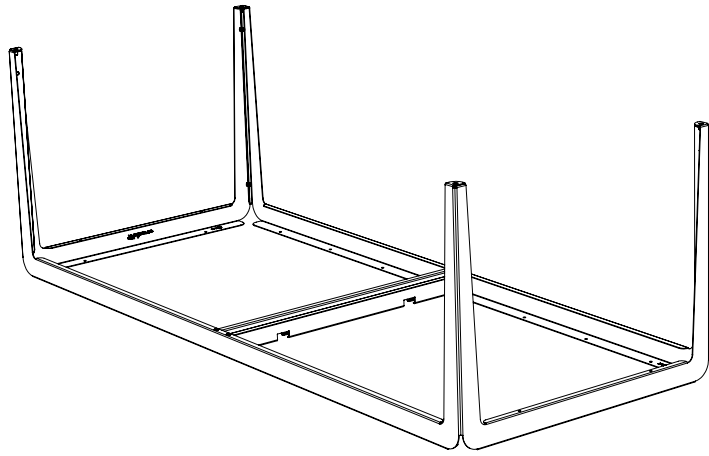

Stap 5

Bevestig nu de voetjes onder de tafel. Gebruik hiervoor de vier moeren zonder een blauwe ring. De moer wordt tussen de uitsparing in de poten geplaatst.

Step 5

Now attach the feet to the legs of the table using the four nuts without a blue ring. The nut should be placed in the cut out of the legs.

Schritt 5

Befestigen Sie nun die FüÙe mit den vier Muttern ohne blauen Ring an den Beinen des Tisches. Die Mutter kann in den Ausschnitt der Beine eingesetzt werden.

Geen gereedschap nodig. schuif de moer tussen de uitsparing.

No tool needed. slide the nut in place.

Kein Werkzeug erforderlich. schieben und halten Sie die Mutter an Ort und Stelle.

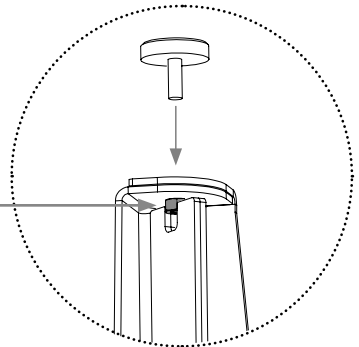

Step 6

Maak de vier steun onderdelen vast met de balkopbouten en borgmoeren zoals hiernaast aangegeven.

Step 6

Fasten the four support parts with the button head bolts and locknuts as shown on the right.

Schritt 6

Befestigen Sie die vier Stützteile mit den Rundkopfschrauben und Sicherungsmuttern wie rechts abgebildet.

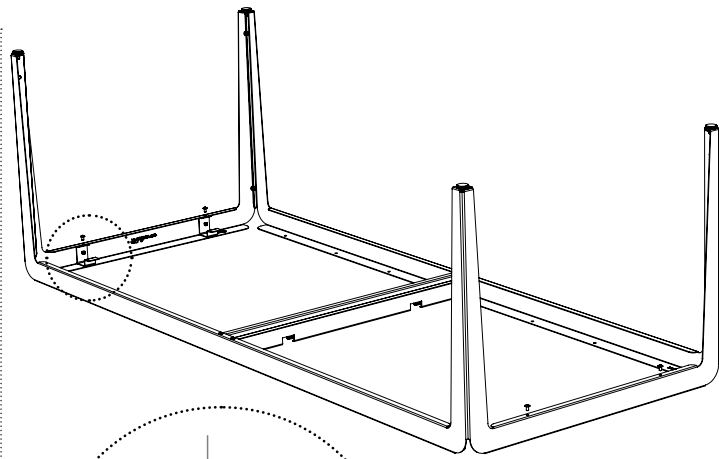

Step 7

Leg de tafelbladen op de grond zodat de afgeronde hoeken aan de buitenkant liggen en de dwarsbalken naar boven liggen. Plaats nu de poten op het tafelblad.

Step 7

Lay the table tops on the floor so that the rounded corners are on the outside and the crossbars are facing up. Now place the legs on the table top.

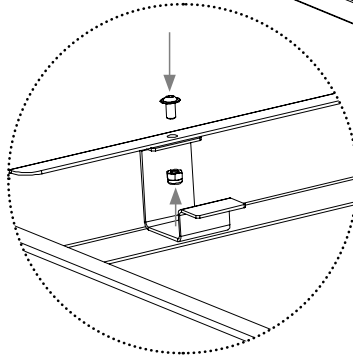

Schritt 7

Legen Sie die Tischplatten so auf den Boden, dass die abgerundeten Ecken außen liegen und die Querstreben nach oben zeigen. Stellen Sie nun die Beine auf die Tischplatte.

Let op

Zorg voor een schone en het liefst zachte ondergrond om krassen op het product te voorkomen. Gebruik bijvoorbeeld de verpakking van de Bended Table Wood ter bescherming.

Attention

Before you start, make sure the surface is clean and preferably soft to prevent damage or scratches to the product. You can use the packaging of the Bended Table Wood for protection.

Achtung

Bevor Sie beginnen, stellen Sie sicher, dass die Oberfläche sauber und vorzugsweise weich ist, um Beschädigungen oder Kratzer zu vermeiden. Sie können die Verpackung zum Schutz verwenden.

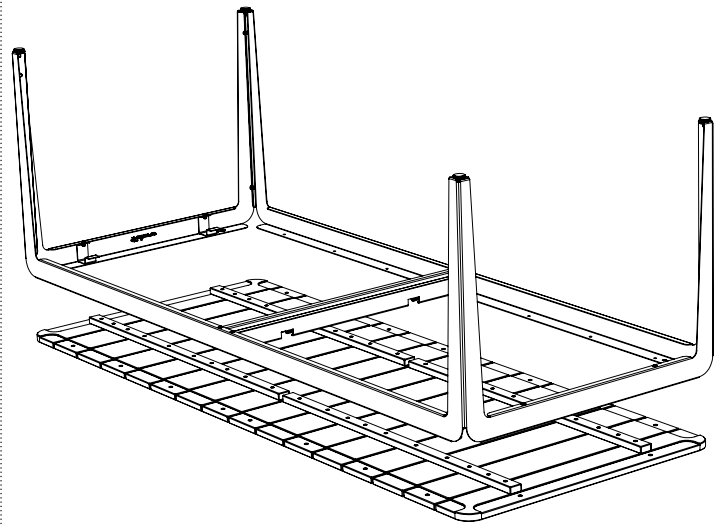

Step 8

Maak het tafelblad vast aan de poten met de bijgeleverde 12 mm bouten.

Step 8

Attach the table top to the legs using the 12 mm bolts.

Schritt 8

Befestigen Sie die Tischplatte mit den mitgelieferten 12 mm Schrauben.

Gebruik aan de zijkanten van de tafel een bolkopbout. /

Use a button head bolt on the sides of the table. /

Verwenden Sie eine Rundkopfschrauben an den Seiten des Tisches.

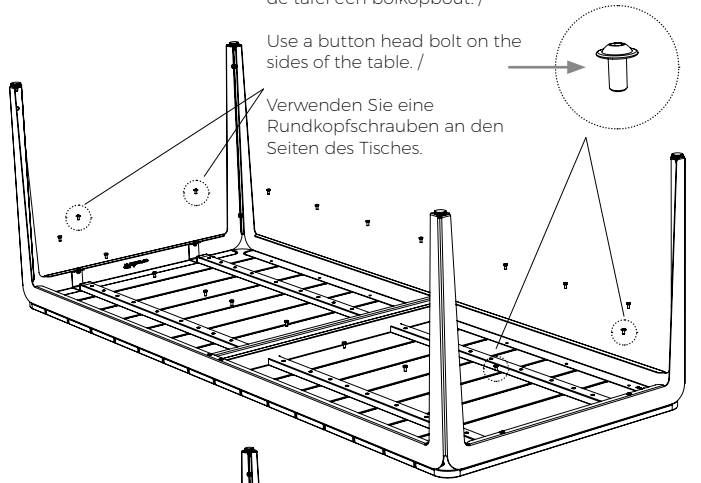

Step 9

Draai nu alle bouten en moeren verder aan, gebruik hiervoor niet te veel kracht, vast is vast.

Step 9

Now completely tighten all the bolts and nuts. Be careful to not overtighten the bolts.

Schritt 9

Ziehen Sie nun alle Schrauben und Muttern fest an. Achten Sie darauf, die Schrauben nicht zu fest anzuziehen.

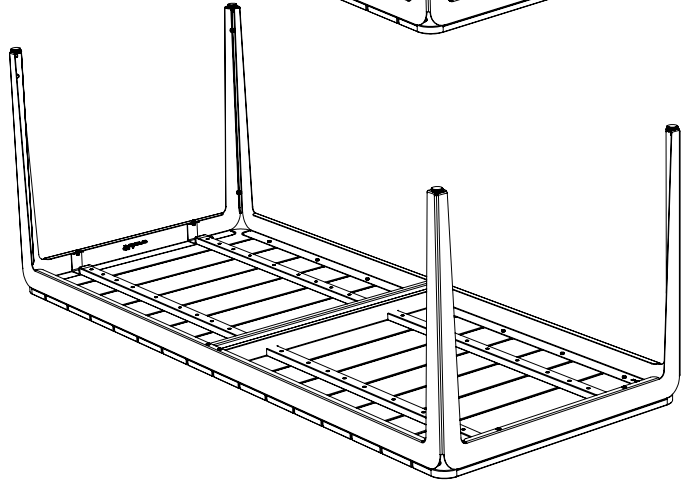

Step 10

Draai de tafel op zijn poten en geniet van de Bended Table Wood.

Step 10

Turn the table on his legs and enjoy the Bended Table Wood.

Schritt 10

Stellen Sie den Tisch auf die Beine und genießen Sie den Bended Table Wood

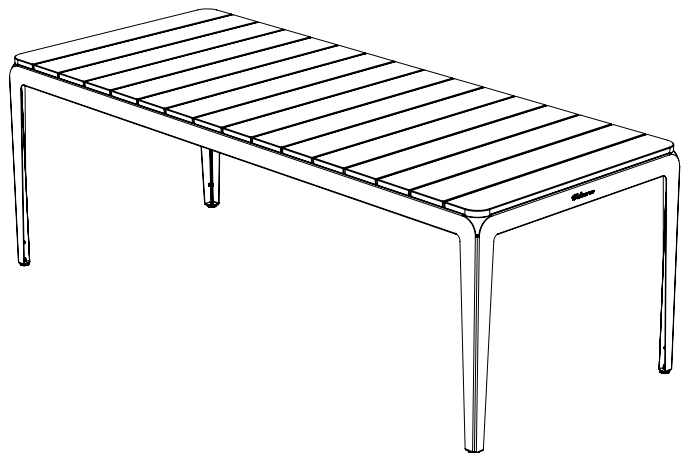

Bedankt voor je aankoop!

Weltevree levert kwaliteit

Mocht er toch iets mis zijn, dan bieden wij standaard een garantie van 1 jaar op problemen veroorzaakt door productiefouten.

Voorwaarden

De klant kan geen beroep doen op de garantie bij schade aan het product wanneer:

- de schade een gevolg is van normale slijtage.
- de schade een gevolg is van onjuist gebruik
- er geen of onjuist onderhoud is uitgevoerd.
- er wijzigingen of reparaties door de klant of door onprofessionele derden zijn gedaan.
- de schade is veroorzaakt door brand, bliksem, overstromingen, natuurrampen en ontploffingen.
- de schade het gevolg is van enig overheidsvoorschrift inzake de aard of de kwaliteit van de toegepaste materialen.

Algemene voorwaarden

Raadpleeg voor meer informatie onze algemene voorwaarden op: <https://www.weltevree.eu/nl/general-conditions/>

Contact

Address

Weltevree
Nijverheidsweg-Noord 40A
3812 PM Amersfoort

Thank you for your purchase!

Weltevree delivers quality

Nonetheless, if you encounter any problems with your product, we offer a standard 1-year warranty on issues caused by a manufacturers defect.

Conditions

The customer can not claim the warranty for damages to the product when:

- the damage is the result of normal wear and tear.*
- the damage is the result of misuse.*
- the product is not properly maintained.*
- the damage is the result of modifications and repairs by the customer or by third unprofessional parties.*
- the damage is caused by fire, lightning, floods, natural disasters and explosions.*
- the damage is the result of any government regulation regarding the nature or quality of the materials used.*

General conditions

For more information please read our general conditions at: <https://www.weltevree.eu/general-conditions/>

Telephone

+31 (0) 33 2037037

E-mail

info@weltevree.nl

WARRANTY

Vielen Dank für Ihren Einkauf!

Weltevree liefert Qualität

Gibt es etwas an Ihrem Produkt zu beanstanden, was auf einen Defekt in der Herstellung zurückzuführen ist, gilt eine 1 Jahre Hersteller Garantie.

Bedingungen

Die Garantie für Schäden am Produkt greift nicht bei:

- Normalen Gebrauchsspuren und normalem Verschleiß.
- Entstandenem Schaden durch unsachgemäßem Gebrauch.
- Schäden durch unsachgemäße Pflege.
- Änderungen oder Reparaturen die am Produkt durch Sie oder unprofessionelle Dritte vorgenommen wurden
- Schäden, die durch Feuer, Blitzschlag, Hochwasser, Naturkatastrophen und Explosionen entstanden sind.
- Schäden, welche durch staatliche Regulierung in Bezug auf die Art oder die Qualität der verwendeten Materialien entstanden sind.

Allgemeinen

Geschäftsbedingungen

Weitere Information finden Sie in unsere Allgemeinen Geschäftsbedingungen unter: <https://www.weltevree.eu/de/agb/>

 - [facebook.com/weltevree](https://www.facebook.com/weltevree)

 - twitter.com/weltevree

 - [instagram.com/weltevree](https://www.instagram.com/weltevree)

 - [pinterest.com/weltevreeshop](https://www.pinterest.com/weltevreeshop)

‘activating
people & places’
— *Welteoree*[®]